

100 mm

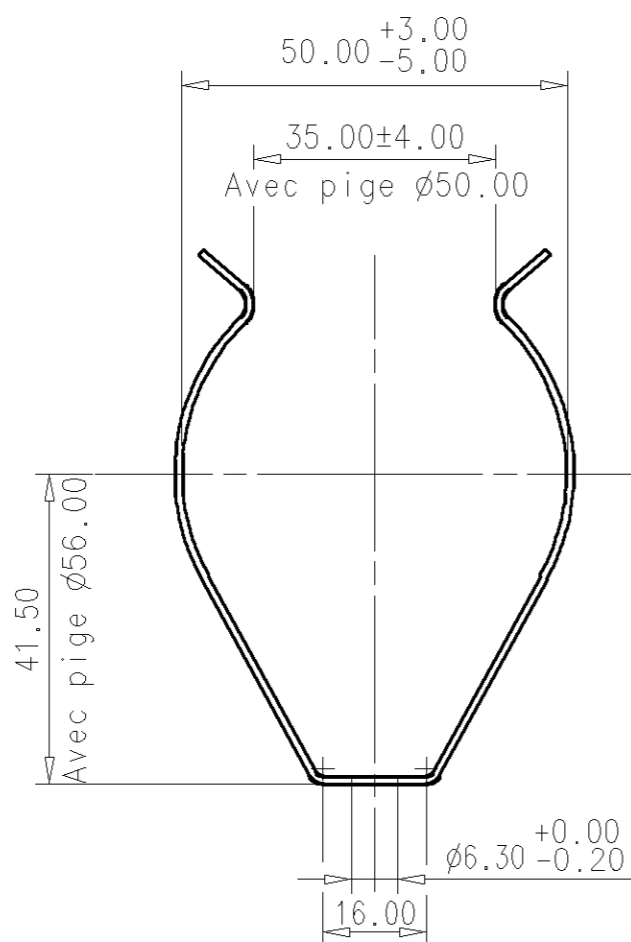

MOYEN DE POSE:

EXEMPLE D'UTILISATION: Ech: **1:1**

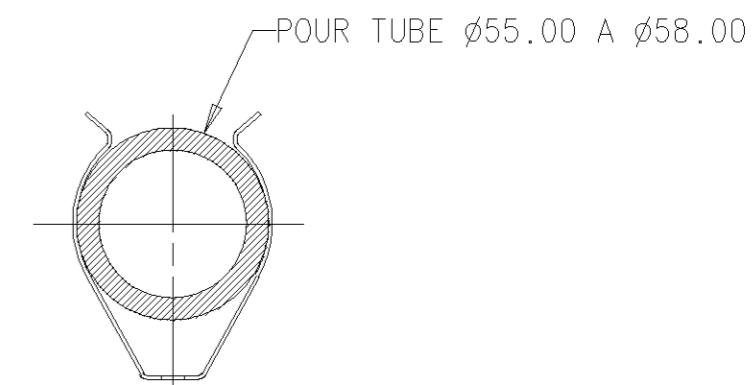

Lc	MISE A JOUR SAP	24/05/00	
IND	NB COTES	DESIGNATIONS	DATE VISAS
MODIFICATIONS			

DESSINE POUR:
 REFERENCE:



A. Raymond
 SYSTEMES DE FIXATION TECHNIQUES

113, cours Berriat . BP 157 . 38019 Grenoble cedex 1 France . Tel. 04 76 33 49 49 . Telex 320 751 . Telefax 04 76 48 20 59

ETUDE:	DATE:	06/03/80
Propriete exclusive de A. RAYMOND Grenoble (France), A. RAYMOND GmbH & Co KG (Allemagne), A. RAYMOND Italiana S.r.l. (Italie), TECNACERO S.A. (Espagne), A. RAYMOND Inc. (USA), A. RAYMOND LTD (Gde-Bretagne), A. RAYMOND JABLONEC s.r.o. (Republique Tchèque)	DESSINE:	Malatré
BREVETS:	VISA:	
FORMAT: A3	TOLERANCES GENERALES	APPROUVE:
ECHELLE:	SUR COTES	F. SAGEOT
1:1	± 0.50	VISA:
	$\pm 5^\circ$	

TRAITEMENT DE SURFACE OU COULEUR:
Zinc Nickel Gris B à 16µm+dégazage+Chromatation Chrome III-finigarde BS : + de 600H

TRAITEMENT STRUCTURAL:	EP.-VOL. (mm-mm ²)
TTH.HR 30 N : 61,3 à 64,7 (42 à 46 HRc)	1
MATIERE:	MASSE (G)
Acier C67S - A (recuit)	

LIBELLE:
COLLIER

NUMERO:
053934.007.

VERIFIER L'ECHELLE APRES PHOTOCOPIE

PLAN REALISE EN CAO NE PAS MODIFIER MANUELLEMENT.